



# MANUAL DE IDENTIDAD ÓRBITA DE CEPSA

Este manual presenta cada uno de los elementos que forman la identidad de **Órbita**. Empleando estas normas correctamente contribuirás al éxito de la marca, asegurando que su claridad y coherencia no se diluyan con el tiempo.

Todos somos responsables de proteger la marca, por ello te pedimos que te tomes el tiempo necesario para leer este documento íntegramente y entender así todas las normas antes de utilizar cualquiera de estos elementos.

Si te surge cualquier duda, puedes contactar con:  
[brand@cepsa.com](mailto:brand@cepsa.com)

## Talleres Órbita, un aliado de confianza con el que crecer.

Al igual que la gama de lubricantes de Cepsa, que es el aliado que nos permite ser mejores en nuestro día a día, en los talleres Órbita tenemos a un aliado más que nos acompaña y nos ayuda a desarrollar mejoras y servicios de valor para construir una relación de confianza y plena satisfacción de mis clientes.

Órbita es una prueba más de que tener a Cepsa como aliado es tener al mejor aliado posible.

## 1. Logotipo

- Versión positiva
- Versiones de color
- Pautas de aplicación
- Usos incorrectos
- Tamaño mínimo y área de respeto

## 2. Universo visual Órbita

- Introducción
- Elementos básicos
- Colores
- Tipografía
- Tramas
- Imagen productos
- Complementos

## 3. Abanderamiento

- Introducción
- Piezas visibilidad exterior
- Piezas visibilidad interior
- Aplicación en taller

## 4. Uniformes para taller

- Chaleco
- Jersey
- Pantalón
- Overview prendas

## 5. Información adicional

- Contacto

# 1. LOGOTIPO

Versión positiva  
Versiones de color  
Pautas de aplicación  
Usos incorrectos  
Tamaño mínimo y área de respeto



El logotipo de Órbita está compuesto por varios elementos: una parte tipográfica (Órbita) y dos circunferencias concéntricas que hacen alusión al significado de la palabra Órbita.

Si tienes responsabilidades de diseño y por ello necesitas alguno de los editables de esta página, ponte en contacto con: [brand@cepsa.com](mailto:brand@cepsa.com)

1. Versión positiva sobre fondo blanco



2. Versión negativa sobre fondo rojo



3. Versión negativa sobre degradado corporativo



El logotipo solo existe en una versión cromática: tipografía gris y circunferencias en rojo (versión positiva). Por otro lado está la versión en negativo, que es completamente en blanco.

La versión de color principal y que debe ser la que se utilice en la mayoría de aplicaciones tanto impresas como digitales, es la versión positiva.

La versión negativa del logotipo se utiliza cuando por razones de visibilidad las formas de nuestro logotipo no contrasten lo suficiente con el fondo, por lo que se hará uso del logotipo Órbita completamente en blanco.

1. Versión positiva sobre imagen clara



2. Versión negativa sobre imagen oscura



Para la aplicación del logotipo sobre fondos fotográficos tenemos que asegurar la buena reproducción y legibilidad del logotipo sobre cualquier imagen.

Trataremos de evitar la utilización de imágenes con un fuerte contraste que comprometan la legibilidad del logotipo de Órbita. Evitaremos utilizar imágenes con tonos predominantes de verde, azul o naranja.

**Nota:** Las imágenes usadas en los ejemplos sirven como referencia. En el caso de utilizar estas fotografías tendrán que ser adquiridas las licencias, bien del fotógrafo particular o del banco de imágenes.

Si necesitas nuevas imágenes, ponte en contacto con: [brand@cepsa.com](mailto:brand@cepsa.com)



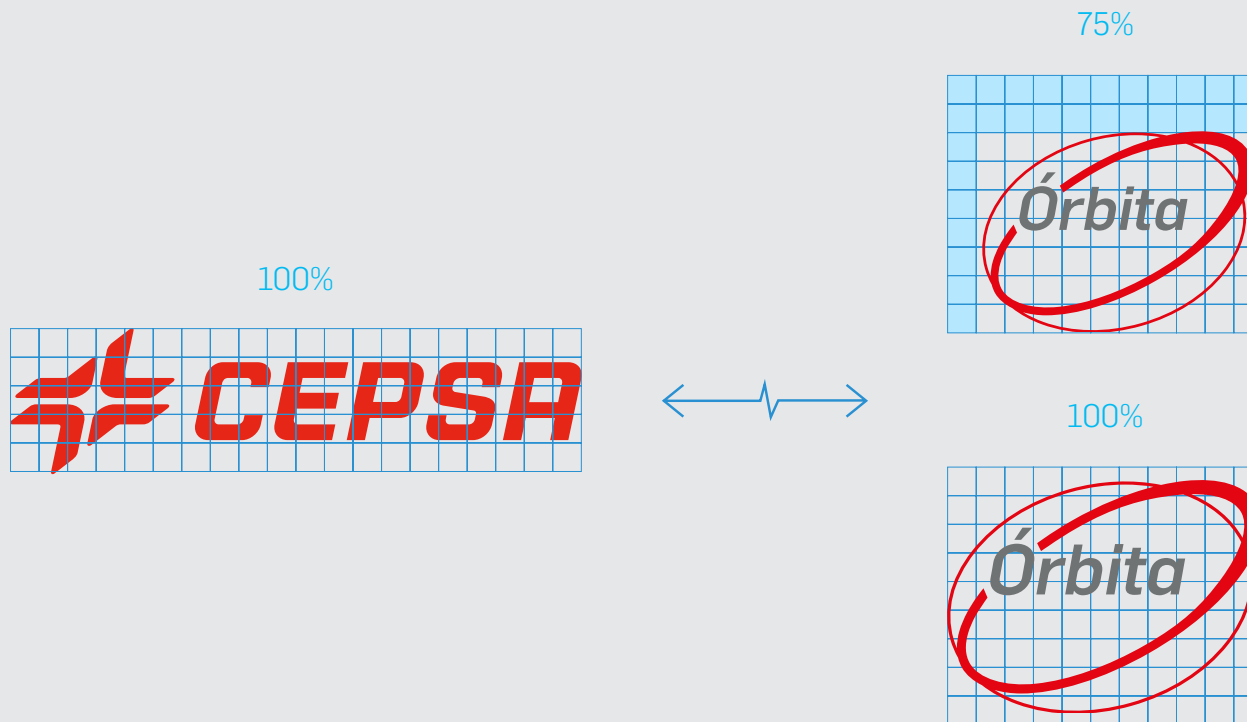

Órbita es una submarca de Cepsa con visibilidad externa, por lo que siempre hacemos uso de ella acompañada del logotipo de esta última (Cepsa + Submarca).

Atendiendo a la pauta general de convivencia de marcas en el Manual de Cepsa, trataremos de aplicar el logotipo de Órbita a un 75% del tamaño de logotipo de Cepsa.

En puntos de contacto donde la visualización sea a distancia (rotulación de talleres) podrá aplicarse en una relación de 100% a 100%.

El logotipo de Órbita nunca superará en tamaño al de Cepsa.



El uso incorrecto del logotipo daña el impacto de nuestra comunicación, ya que de esta forma mandamos un mensaje incoherente a nuestras audiencias.

Sólo es correcto lo que está explícitamente descrito en este manual. Cualquier variante de color, orientación, proporción o combinación es incorrecta y por tanto está prohibida.

En esta página se muestran algunos ejemplos de cosas que no se deben hacer:

1. **No distorsionar el logotipo.**
2. **No girar el logotipo de ninguna forma.**
3. **No cambiar el color.**
4. **No añadir degradados.**
5. **No recrear el logotipo en otra tipografía.**
6. **No usar el logotipo sobre fondos no pautados.**
7. **No añadir elementos al logotipo**
8. **No modificar las versiones a una tinta.**



### Zona de protección

Para asegurar la correcta legibilidad del logotipo debemos respetar siempre su zona de protección. En este caso, se utilizará la "Ó" de Órbita mayúscula con su tilde incluida para establecer la separación.

### Tamaño mínimo

A pesar de que no hay un tamaño máximo establecido para nuestro logotipo, es importante delimitar la reducción del mismo, siendo su tamaño más pequeño aplicable de 25mm. x 19mm.

# 2.

# UNIVERSO VISUAL DE ÓRBITA

Introducción  
Elementos básicos  
Colores  
Tipografía  
Tramas  
Imagen productos  
Complementos

ADEMÁS DEL LOGOTIPO DE ÓRBITA,  
EXISTEN OTROS ELEMENTOS BÁSICOS  
QUE FORMAN EL UNIVERSO VISUAL DE  
LA MARCA.

Colores

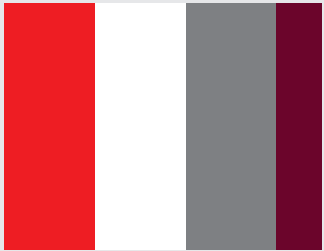

Tipografía

Flama Light  
*Flama Light Italic*  
**Flama Semibold**  
***Flama Semibold Italic***

Tramas

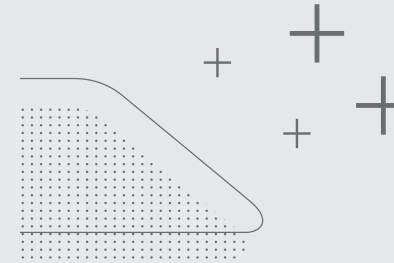

El universo visual de Órbita está compuesto por una serie de elementos básicos:

1. **Colores.**
2. **Tipografía.**
3. **Tramas.**
4. **Imagen Producto.**
5. **Complementos.**

A continuación veremos como desarrollar piezas de comunicación en diferentes formatos con los elementos que vemos en esta página.

Imagen Producto



Complementos

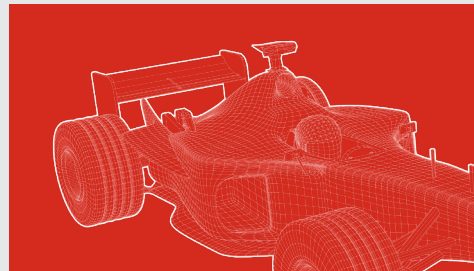

Si tienes responsabilidades de diseño y por ello necesitas alguno de los editables de ésta página o anteriores, ponte en contacto con: **brand@cepsa.com**

**Blanco**

**Rojo Cepsa**

Pantone 485 C

**Gris oscuro**

Pantone 424 C

**Granate**

Pantone 202 C

El color es un elemento determinante a la hora de diferenciarnos, por eso el correcto uso del color es muy importante para el éxito de nuestra marca.

El blanco, el rojo y el gris son colores que predominan en la identidad visual de Órbita, mientras que el granate se utiliza en combinación con el rojo mediante degradado para aportar dinamismo y profundidad a las comunicaciones.

# FLAMA

ABCDEFGHIJKLMNOPQRSTUVWXYZ

abcdefghijklmnopqrstuvwxyz

1234567890@#\$\$%&\*

Flama light

ABCDEFGHIJKLMNOPQRSTUVWXYZ  
abcdefghijklmnopqrstuvwxyz  
1234567890@#\$\$%&\*

Flama light Italic

*ABCDEFGHIJKLMNOPQRSTUVWXYZ  
abcdefghijklmnopqrstuvwxyz  
1234567890@#\$\$%&\**

Flama Semibold

**ABCDEFGHIJKLMNOPQRSTUVWXYZ  
abcdefghijklmnopqrstuvwxyz  
1234567890@#\$\$%&\***

Flama Semibold Italic

***ABCDEFGHIJKLMNOPQRSTUVWXYZ  
abcdefghijklmnopqrstuvwxyz  
1234567890@#\$\$%&\****

## Tipografía

### Tipografía corporativa Flama

La tipografía corporativa de Órbita es la Flama en las versiones aquí presentadas.

Si tienes responsabilidades de diseño y por ello necesitas la tipografía Flama, ponte en contacto con:

**brand@cepsa.com**

En casos en los que una aplicación tenga que ser vista y compartida por terceros que no tengan instalada esta tipografía corporativa en sus ordenadores, será necesario utilizar la tipografía de sustitución Tahoma.

Abc





Trama de puntos



Trama de cruces

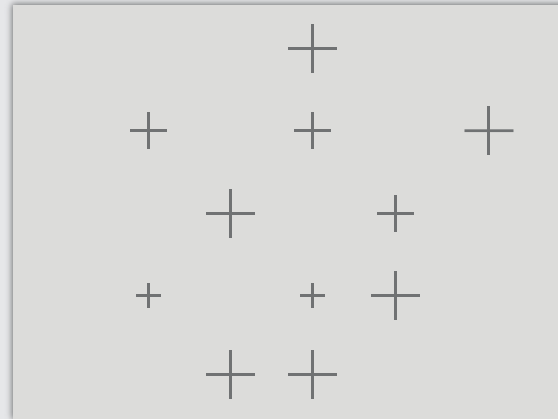

Las tramas nos sirven para apropiarnos de elementos que nos ayuden a distinguirnos y a hacernos reconocibles.

Las tramas de Órbita son heredadas de la identidad visual de Cepsa. Tanto la trama de puntos como la de cruces se utilizan principalmente en fondos planos y sobre imágenes.

Las tramas funcionan sobre fondos de color: blanco, rojo, gris y sobre fotografías.

Ejemplo de aplicación





Imagen de producto aislada

Tal y como veremos más adelante, en el interior de los talleres Órbita se aplican lonas y posters en los que la imagen de los productos de Cepsa está presente.

Al aplicarse dentro de un entorno Órbita, no es necesario que en la comunicación aparezca el logotipo de la submarca.



Imagen de producto en contexto

Para el desarrollo de los complementos utilizamos ilustraciones tipo wireframe que refuerzan el aspecto técnico que nos caracteriza.

01. Coche F1

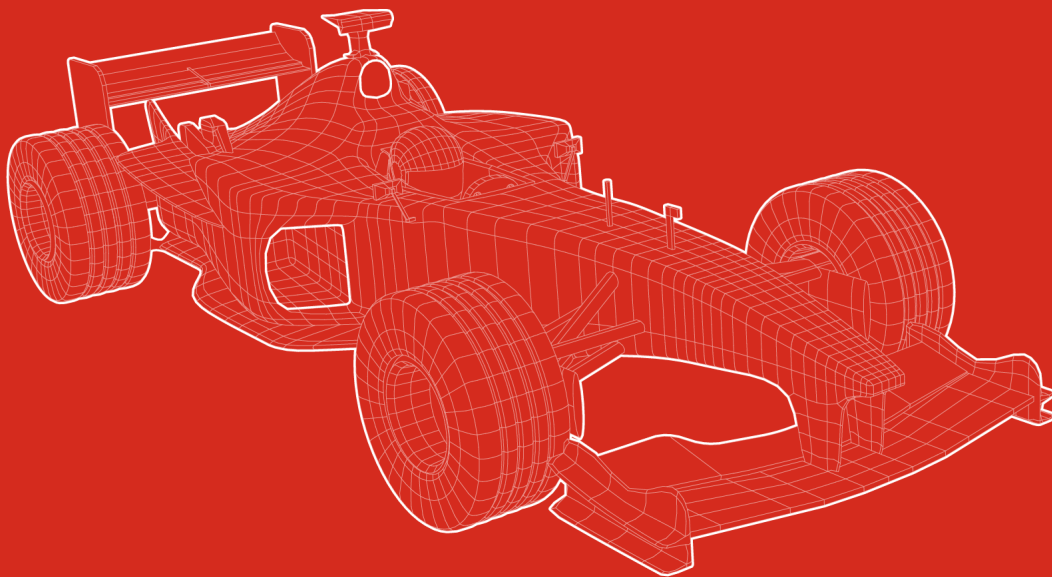

02. Moto GP

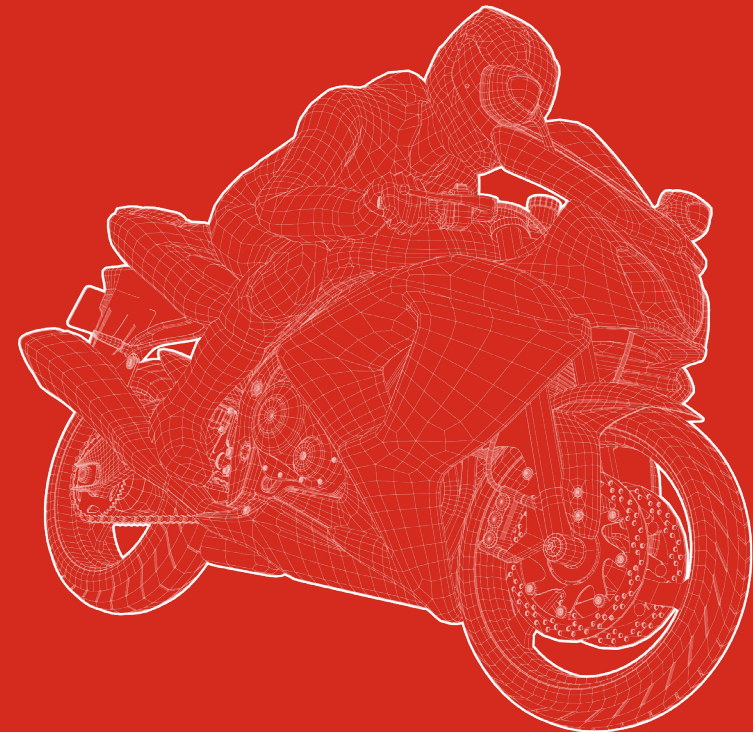

Los complementos ayudan a dinamizar las composiciones y a reforzar la capacidad expresiva de Órbita.

Veremos como aplicar estos complementos en el apartado abanderamiento.

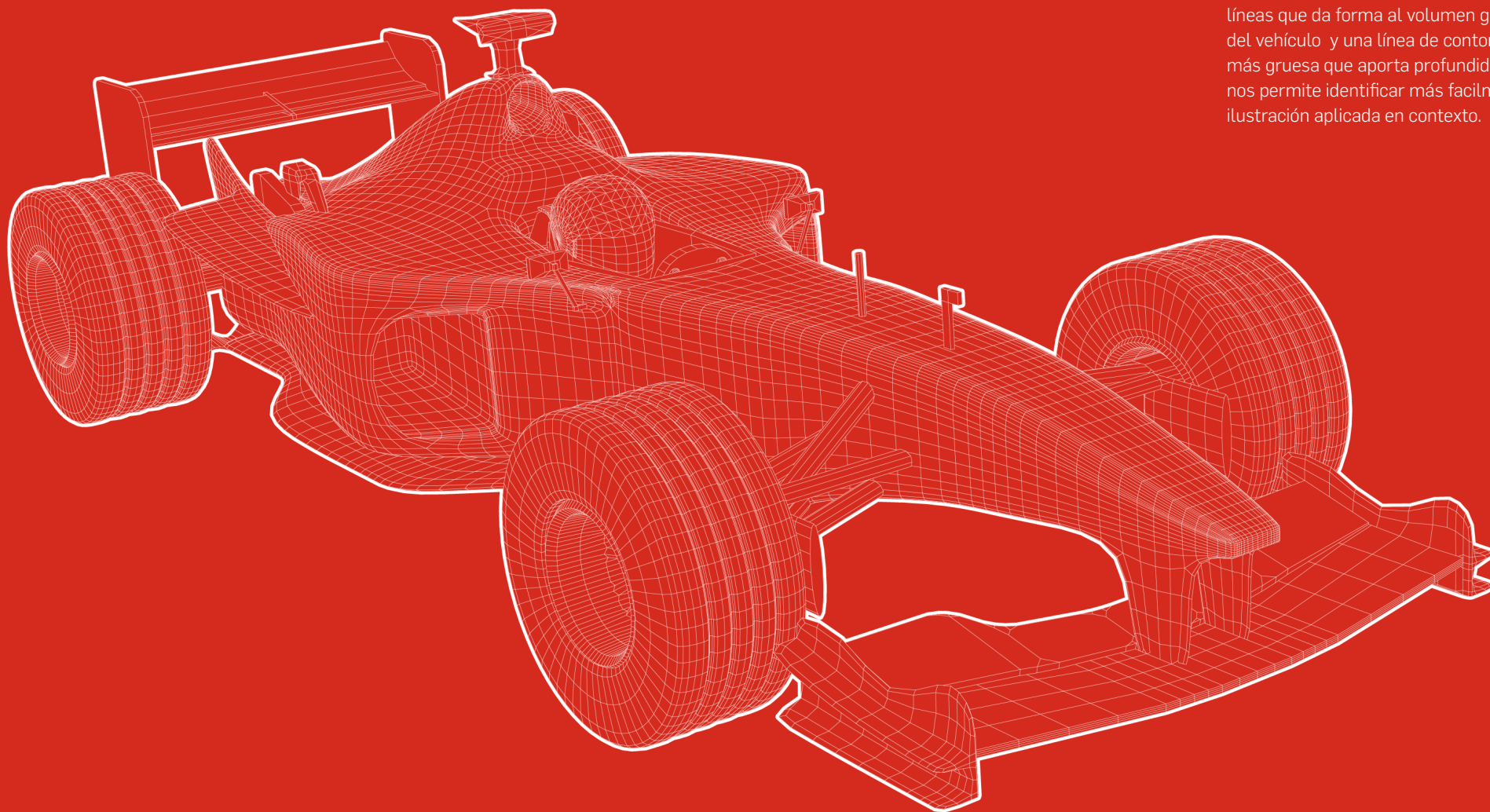

La ilustración del coche F1 está compuesta por una malla interior de líneas que da forma al volumen general del vehículo y una línea de contorno más gruesa que aporta profundidad y nos permite identificar más fácilmente la ilustración aplicada en contexto.

## Nivel de detalle

### Principal - Detalle 1

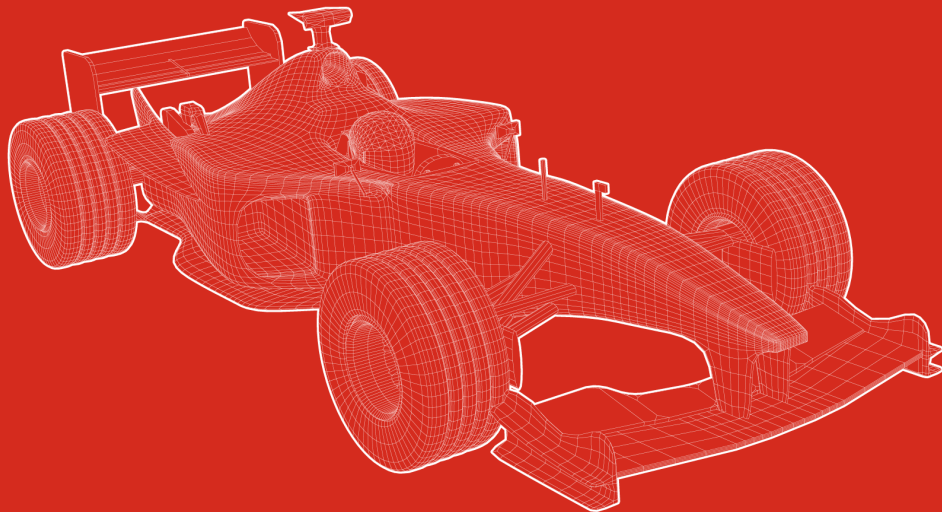

Utilizaremos la ilustración de Detalle 1 siempre que podamos puesto que su **uso es prioritario**. En el caso de que la legibilidad de la misma no sea la correcta como, pantallas con baja resolución, piezas impresas cuya técnica no nos permita alcanzar un nivel de detalle óptimo, utilizaremos la versión con nivel de detalle 2.

### Detalle 2

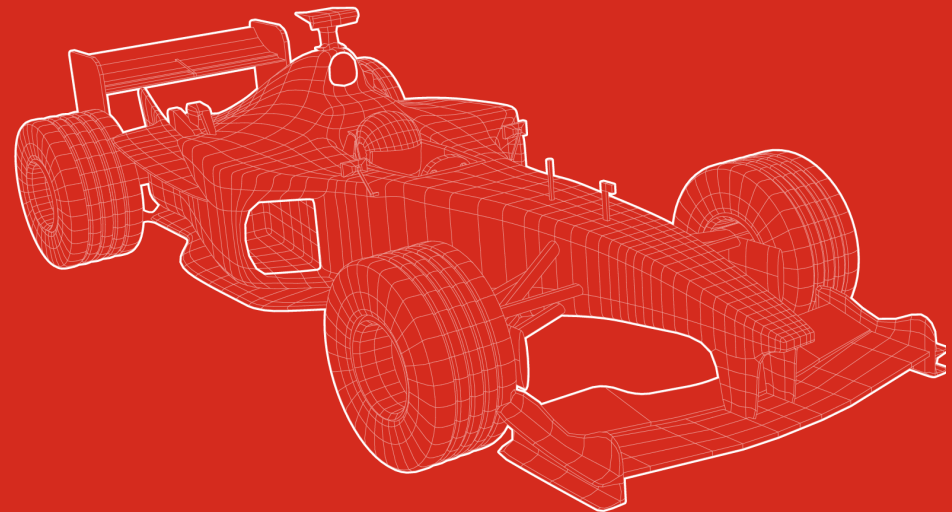

La reducción de la densidad de líneas nos permite reproducir la ilustración con mayor facilidad. La simplificación de la ilustración está pensada principalmente para facilitar la impresión en técnicas tales como: serigrafía, sublimación y similares.

Existen dos versiones diferentes de ilustración de coche F1. La diferencia entre estas radica en el nivel de detalle.

Dependiendo del tamaño disponible para aplicar la ilustración y de la tipología del soporte escogeremos una ilustración u otra.

## Complementos Moto GP

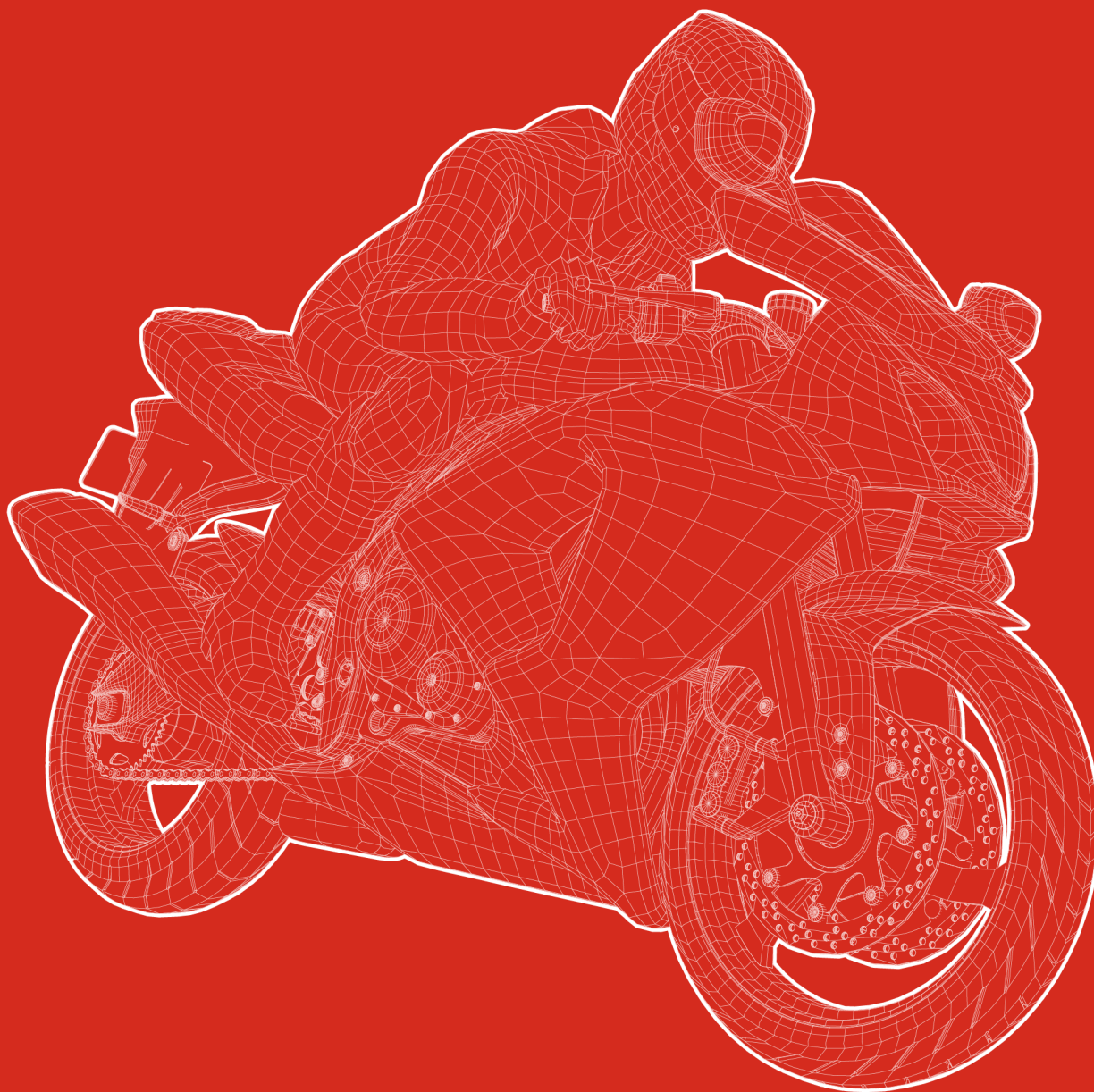

La ilustración de la Moto está compuesta por una malla interior de líneas que da forma al volumen general del vehículo y una línea de contorno más gruesa que aporta profundidad y nos permite identificar más fácilmente la ilustración aplicada en contexto.

## Nivel de detalle

### Principal - Detalle 1

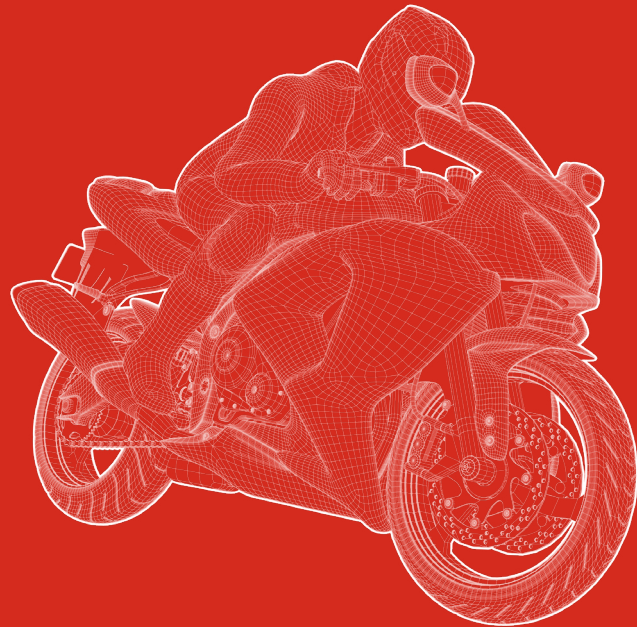

Utilizaremos la ilustración de Detalle 1 siempre que podamos puesto que su **uso es prioritario**. En el caso de que la legibilidad de la misma no sea la correcta como, pantallas con baja resolución, piezas impresas cuya técnica no nos permita alcanzar un nivel de detalle óptimo, utilizaremos la versión con nivel de detalle 2.

### Detalle 2

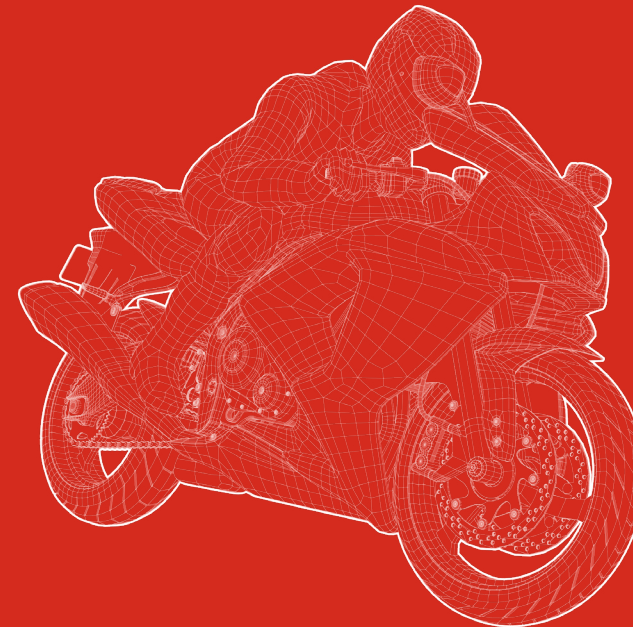

La reducción de la densidad de líneas nos permite reproducir la ilustración con mayor facilidad. La simplificación de la ilustración está pensada principalmente para facilitar la impresión en técnicas tales como: serigrafía, sublimación y similares.

Existen dos versiones diferentes de ilustración de Moto. La diferencia entre estas radica en el nivel de detalle.

Dependiendo del tamaño disponible para aplicar la ilustración y de la tipología del soporte escogeremos una ilustración u otra.



# 3.

# ABANDERAMIENTO

Introducción  
Piezas visibilidad exterior  
Piezas visibilidad interior  
Aplicación en taller

EN LOS ABANDERAMIENTOS NOS ENCONTRAMOS CON UN CASO DE CONVIVENCIA ENTRE LA MARCA CEPESA Y ÓRBITA (CEPSA + 1 SUBMARCA).

PARA QUE LA CONVIVENCIA ENTRE LAS DIFERENTES MARCAS SEA ÓPTIMA SEGUIREMOS LAS PAUTAS INDICADAS A CONTINUACIÓN.



PIEZAS  
VISIBILIDAD  
EXTERIOR

PIEZAS  
VISIBILIDAD  
INTERIOR

Haremos una distinción entre piezas con visibilidad exterior (logo Órbita + Cepsa) y piezas con visibilidad interior, donde no es necesario que se aplique el logotipo de Órbita porque ya se encuentra dentro de un taller de esta submarca.

En las próximas páginas veremos detalladamente cómo se desarrollan las piezas para interior y exterior del taller.



Placa: 20 x 75 cm.



Cartel servicios: 50 x 70, 70 x 100, 100 x 150 cm.



Placa: 40 x 40cm.



Tríptico: 29,7 x 21 cm.



Cartel personalizado: 200 x 40, 250 x 50, 450 x 50 cm.



Fly banner: 60 x 266 cm.

En esta página encontramos varios ejemplos de piezas que van en el exterior del taller. Todas ellas tienen una convivencia entre el logotipo de Cepsa y la submarca Órbita.

Entre ellos encontramos banderolas, placas informativas, trípticos, carteles de servicios o carteles que indican el nombre del taller en cuestión.

Los ejemplos pueden servir como piezas definitivas o como inspiración de cara al desarrollo de nuevas.



Poster interior: 70 x 100 cm.



Lonas interior: 150 x100, 250 x 120 cm.



Lonas interior: 150 x100, 250 x 120 cm.

En esta página encontramos varios ejemplos de piezas que van en el interior del taller.

En este tipo de piezas no es necesario que aparezca el logotipo de Órbita (ya que nos encontramos dentro de un entorno de esta submarca) . Para la decoración interior de talleres Órbita podremos utilizar piezas de comunicación de productos de Cepsa; como por ejemplo, Xtar.

Los ejemplos pueden servir como piezas definitivas o como inspiración de cara al desarrollo de nuevas.



Aquí mostramos los distintos elementos propios de la marca Órbita aplicados tanto en el interior como en el exterior de un taller.

# 4. UNIFORMES PARA TALLER

Chaleco  
Jersey  
Pantalón  
Overview prendas

Aplicaremos el logotipo de Cepsa a un tamaño de 5 veces el ancho de la prenda. La técnica utilizada para aplicar el

logotipo de Cepsa es el bordado, que será de color rojo. En el caso de no poder bordar la prenda utilizaremos serigrafía textil.

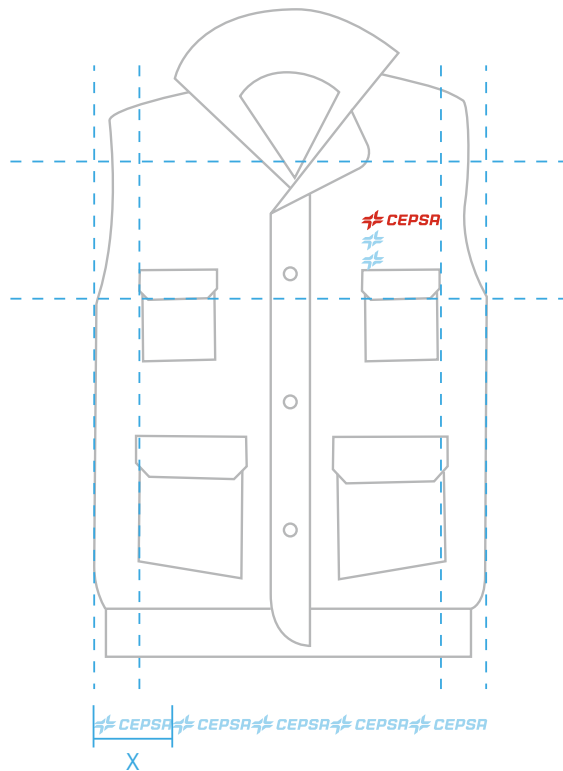

Pautas situación de logotipos

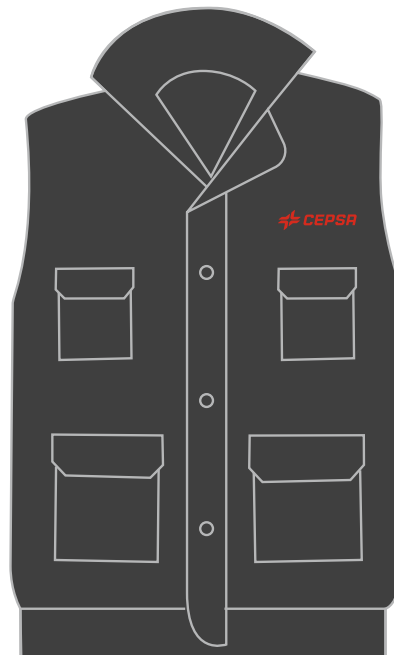

Ejemplo de aplicación



Aplicaremos el logotipo de Cepsa a un tamaño de 4 veces el ancho total del jersey. La técnica utilizada para aplicar el logotipo

es el bordado y será de color rojo. En el caso de no poder bordar la prenda utilizaremos serigrafía textil.

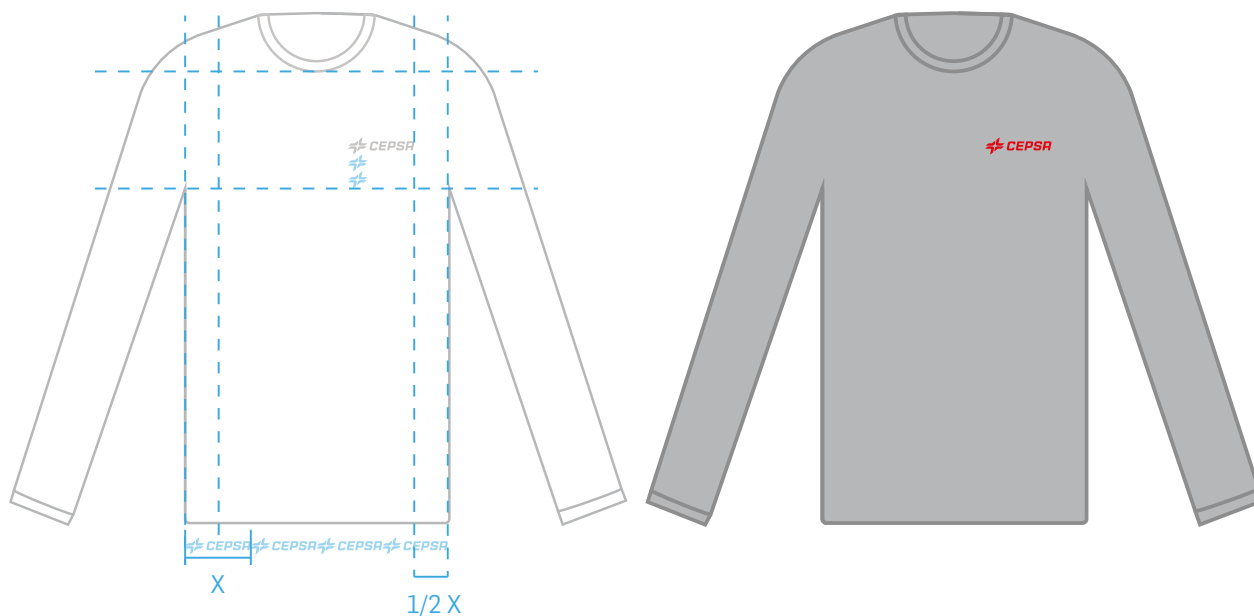

Pautas situación de logotipos



Ejemplo de aplicación

Aplicaremos el logotipo de Cepsa a un tamaño especificado en el ejemplo. La técnica utilizada para aplicar el logotipo de Cepsa y los detalles de los bolsillos es el bordado y será de color rojo. En el caso de no poder bordar la prenda utilizaremos serigrafía textil.

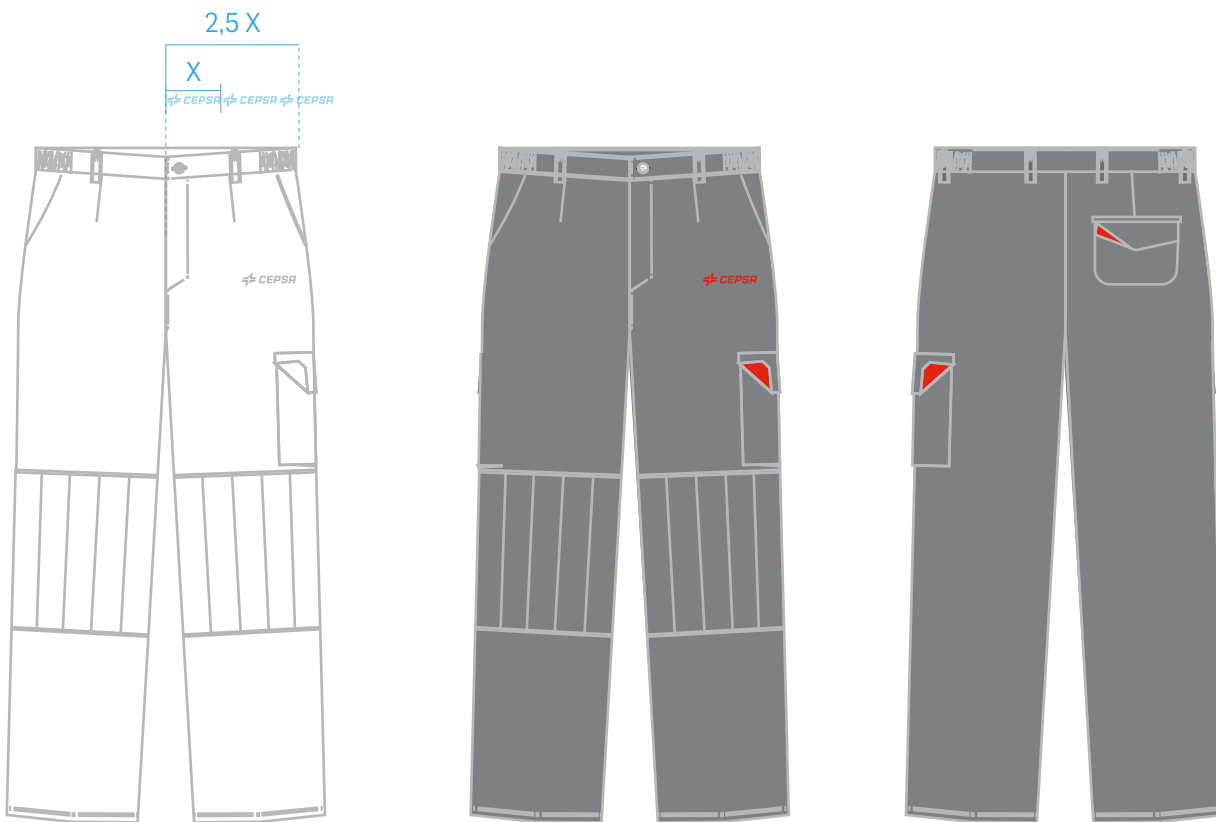

Pautas situación de logotipos



Ejemplo de aplicación

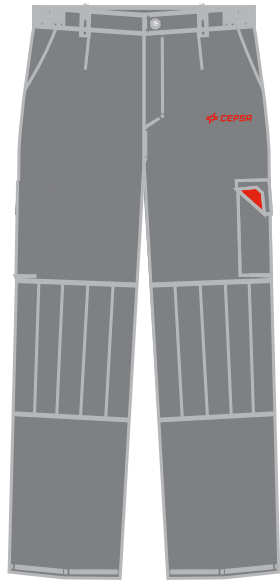

Pantalón



Jersey

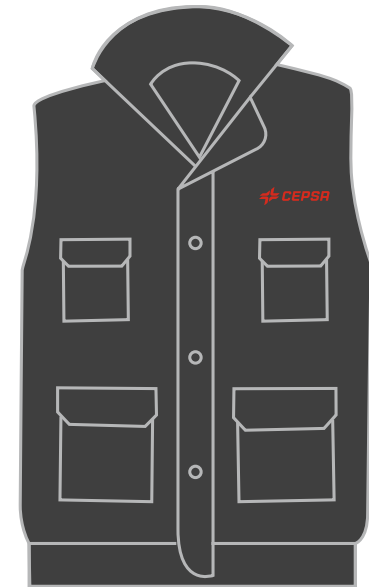

Chaleco

# 5. INFORMACIÓN ADICIONAL

Contacto

Si tienes alguna duda sobre el contenido de este manual o deseas hacer alguna consulta, por favor, escribe a:

[brand@cepsa.com](mailto:brand@cepsa.com)



Julio de 2020

